

LITHOS

Monolityczny panel wejściowy

Lithos jest to panel wejściowy audio i video kolorowy, stworzony do dwużyłowego systemu X1. Zwarty i wąski (zaledwie 30 mm głębokości), idealnie nadaje się do każdego otoczenia dzięki delikatnej linii i eleganckiemu wykończeniu ze stali nierdzewnej szczotkowanej.

Lithos, który można zamontować zarówno natynkowo jak i podtynkowo, jest wyposażony w pojedyncze lub podwójne przyciski w zależności od rodzaju instalacji. Posiada wbudowaną funkcję Interkomu bez konieczności stosowania dodatkowych elementów i pozwala na realizację instalacji do 4 wywołań.

Wersje



Wersja
audio



Wersja
video



KOMPATYBILNE SYSTEMY



Charakterystyka techniczna

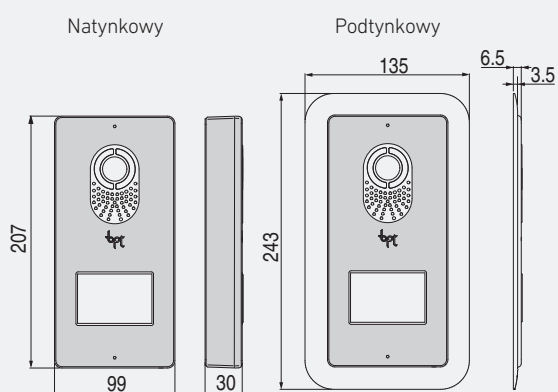

Wymiary

(Dt x Wys x Gł) 99x207x30 mm

montaż natynkowy

(Dt x Wys x Gł) 135x243x6,5* mm

montaż podtynkowy



* Puszka podtynkowa: głębokość 54,5 mm; wystaje poza ścianę na 3,5 mm.

Plus

Montaż

Nowy panel wejściowy Lithos można zainstalować zarówno natynkowo jak i podtynkowo, co gwarantuje maksymalne dopasowanie do każdego rodzaju otoczenia i minimalne wysunięcie. Dzięki specjalnej puszcze podtynkowej, Lithos gwarantuje tylko 6,5 mm grubości, a jego delikatne i zaokrąglone linie sprawiają, że jest on dyskretnym ale eleganckim elementem dekoracyjnym.



natynkowy



podtynkowy

Bezkonkurencyjna jakość video

Dzięki czujnikom najnowszej generacji, które łączą się ze złożonymi algorytmami cyfrowymi przetwarzania obrazów, Lithos gwarantuje bezkonkurencyjną jakość video w każdych warunkach otoczenia, w dzień i w nocy.

System włókna światłowodowego opracowany przy współpracy z Centrum Badań Plast Optica - Oddziałem centrum badań firmy FIAT, gwarantuje idealne podświetlenie nocne a złożone algorytmy przetwarzania obrazu zapewniają niepowtarzalną jakość obrazu w każdych warunkach.



Wykończenie

Dzięki delikatnej linii i wykończeniu ze stali nierdzewnej szczotkowanej, Lithos przedstawia się jako elegancki i wyrafinowany panel wejściowy.



Maksymalna ochrona przed wodą i uderzeniami

Lithos został stworzony do długotrwałego funkcjonowania. Charakteryzuje się wyjątkową solidnością i stopniem ochrony IP54.

IP54



Atuty

Podwójne i pojedyncze przyciski

Lithos można wyposażać w pojedyncze lub podwójne przyciski, w zależności od rodzaju instalacji do zrealizowania (do 4 wywołań). Ich wymiana, jak w przypadku wkładania tabliczek z nazwiskiem, jest bardzo prosta.



Lithos 1 przycisk



Lithos 2 przyciski



Lithos 4 przyciski

Akcesoria do paneli wejściowych audio i video



Pojedynczy przycisk



Pojedynczy przycisk o podwójnej wysokości



Podwójny przycisk



Puszka podtynkowa



Ramka podtynkowa



Daszek DTP

Szeroki kąt widzenia

Lithos posiada nowy system „wide eye” (kąt widzenia kamery: 77°), który pozwala na wyświetlenie bardzo szerokiej strefy (na przykład: z odległości pół metra od panelu widoczny jest obszar o wymiarach 100 cm szerokości i 80 cm wysokości).

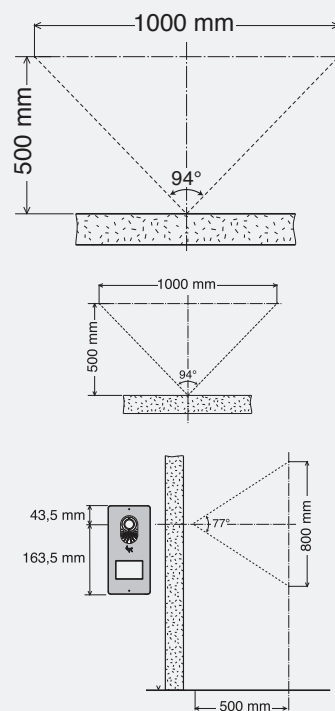

Produkty i kody

PANEL WEJŚCIOWY



LVC/01 **62020070**

Panel wejściowy video kolorowy

Korpus z technopolimeru z wykończeniem ze stali nierdzewnej.
Karta elektroniczna do systemu X1, mikrofon i głośnik. Czujnik kamery NTSC/PAL o rozdzielczości 680x512 pikseli z wbudowanym mikroprocesorem do cyfrowego przetwarzania obrazu, poziomy kąt widzenia 94°, pionowy 77° z cyfrową regulacją zbliżenia. Oświetlenie za pośrednictwem 24 białych LED o dużej skuteczności.

Stopień ochrony IP54.

Wymiary (DłxWysxGł): 99x207x30 mm

Regulacja dźwięku mikrofonu, głośnika i czasu działania zwolnienia zamka. Wyjścia zasilające elektrozamek, wejścia dla lokalnego przycisku otwierającego drzwi. Niebieska LED (4) do podświetlania przycisków z tabliczką na nazwisko. Programowanie ręczne lub za pomocą oprogramowania.



LC/01 **60090650**

Panel wejściowy audio

Korpus z technopolimeru z wykończeniem ze stali nierdzewnej.

Karta elektroniczna do systemu X1, mikrofon i głośnik.

Stopień ochrony IP54.

Wymiary (DłxWysxGł): 99x207x30 mm

Regulacja dźwięku mikrofonu, głośnika i czasu działania zwolnienia zamka. Wyjścia zasilające elektrozamek, wejścia dla lokalnego przycisku otwierającego drzwi. Niebieska LED (4) do podświetlania przycisków z tabliczką na nazwisko. Programowanie ręczne lub za pomocą oprogramowania.

AKCESORIA



DPS 61800030 Pojedynczy przycisk wyposażony w podstawę i przezroczysty element zabezpieczający z poliwęglanu odpornego na promieniowanie UV
Tabliczka na nazwisko.
Wymiary (DłxWysxGł): 20x60x14 mm.



DPH 61800040 Pojedynczy przycisk o podwójnej wysokości wyposażony w podstawę i przezroczysty element zabezpieczający z poliwęglanu odpornego na promieniowanie UV
Tabliczka na nazwisko.
Wymiary (DłxWysxGł): 20x60x14 mm.



DPD 61800050 Podwójny przycisk wyposażony w podstawę i przezroczysty element zabezpieczający z poliwęglanu odpornego na promieniowanie UV
Tabliczka na nazwisko.
Wymiary (DłxWysxGł): 20x60x14 mm.



LTP 61800410 Daszek natynkowy.
Daszek chroniący przed deszczem z pomalowanej stali do zastosowania na panelach wejściowych audio (LC/01) i video (LVC/01).
Wymiary (DłxWysxGł): 102,4x208,6x49,5 mm.



LCI 61800420 Podstawka podtynkowa z technopolimeru PC/ABS w kolorze szarym.
Do zastosowania z każdym panelem wejściowym Lithos.
Wymiary (DłxWysxGł): 135x243x35 mm.



LSI 60090640 Plastikowa puszką podtynkowa.
Do zastosowania z każdym panelem wejściowym Lithos.
Wymiary (DłxWysxGł): 127x235x54,5 mm.