

OPIS

Idealne rozwiązanie dla selekcji pieszych w miejscach o dużym natężeniu ruchu. Wykonany ze stali nierdzewnej jest szczególnie wskazany na dworcach kolejowych, na podziemnych stacjach metra, w obiektach sportowych i we wszystkich innych przypadkach, gdzie istnieje konieczność optymalizacji ruchu pieszych na wejściu i przy wyjściu z obiektów.

700 E N1 to niezmiernie wszechstronne i wytrzymałe urządzenie, które z łatwością zaspokoi wszelkie wymagania kontroli i selekcji ruchu pieszych.



CECHY GŁÓWNE BRAMKI

- Tripod występuje w wersji z jednym lub dwoma przejściami
- Ruch dwustronny [wejście/wyjście]
- Rotor z układem ramion 120 °
- Wbudowane oświetlenie LED [status bramki]
- Szerokość przejścia : ok. 500 mm
- Wbudowana elektronika sterująca oraz zasilacz
- Wykończenie stal nierdzewna klasa 304 szczotkowana orbitalnie

WYPOSAŻENIE DODATKOWE

- Mechanizm silnikowy wspomagający ruch podczas przejścia
- System automatycznie opadającego ramienia
- Czytnik kart
- Urządzenia do kontroli zdalnej
- Czujnik nieautoryzowanego przejścia
- System grzewczy



DANE TECHNICZNE

- Zasilanie: 100-120 / 220-240 V A.C. 50-60 Hz
- Temperatura pracy: -20°C do 68°C (Opt. -50°C z systemem grzewczym)
- Maksymalny pobór mocy: 12W bramka jednostronna, 24W bramka dwustronna
- Stopień ochrony obudowy: IP 56.
- W przypadku awarii zasilania lub sytuacji awaryjnej ramiona tripoda obracają się swobodnie (Opt. System automatycznie opadającego ramienia)
- Nominalna liczba przejść w wersji standard: ~25-46 osób/minutę (dla bramki z dwoma przejściami: x2)
- Zmienne tryby pracy w tym kontrolowany dostęp z obu stron, czy swobodne wyjście z jednej strony.
- System dostarcza informację o przejściu za pomocą wyjść przekaźnikowych
- Wysterowanie poprzez styk bez potencjałowy. Kompatybilny ze wszystkimi systemami kontroli dostępu, które posiadają wyjścia bez potencjałowe.
- System zapewnia informację zwrotną po wykonanym przejściu.

Dokument ma charakter wyłącznie informacyjny i może podlegać zmianie w dowolnym momencie.

Jego zawartość nie może być w żadnym wypadku uznana za umowną lub wiążącą.

Jakiegokolwiek wykorzystanie dokumentu lub jego części bez zgody CAME Poland jest zabronione.

WYMIARY – tripod z jednym przejściem

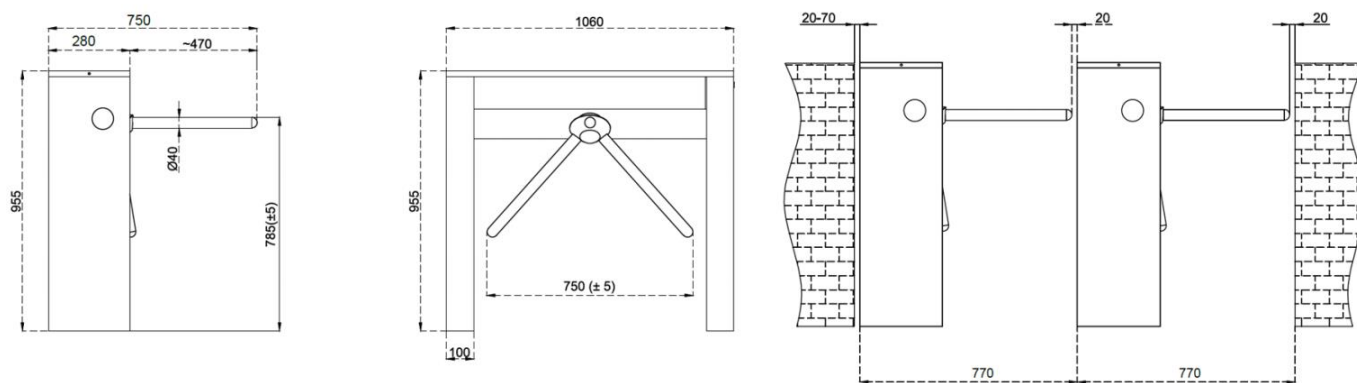

WYMIARY – tripod z dwoma przejściami

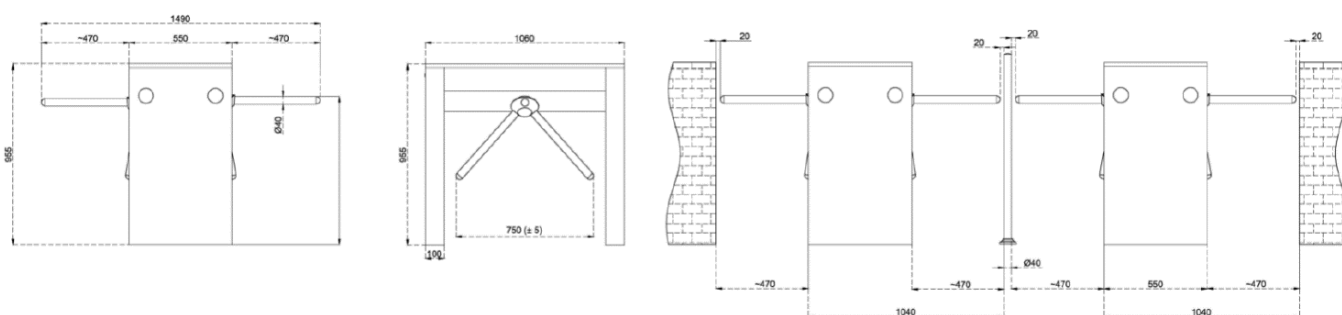

Dokument ma charakter wyłącznie informacyjny i może podlegać zmianie w dowolnym momencie.

Jego zawartość nie może być w żadnym wypadku uznana za umowną lub wiążącą.

Jakiegolwiek wykorzystanie dokumentu lub jego części bez zgody CAME Poland jest zabronione.